

Montageanleitung **INNOTECH** VL-20-050

AIO-FALZ / AIO-SAND / AIO-VARIO

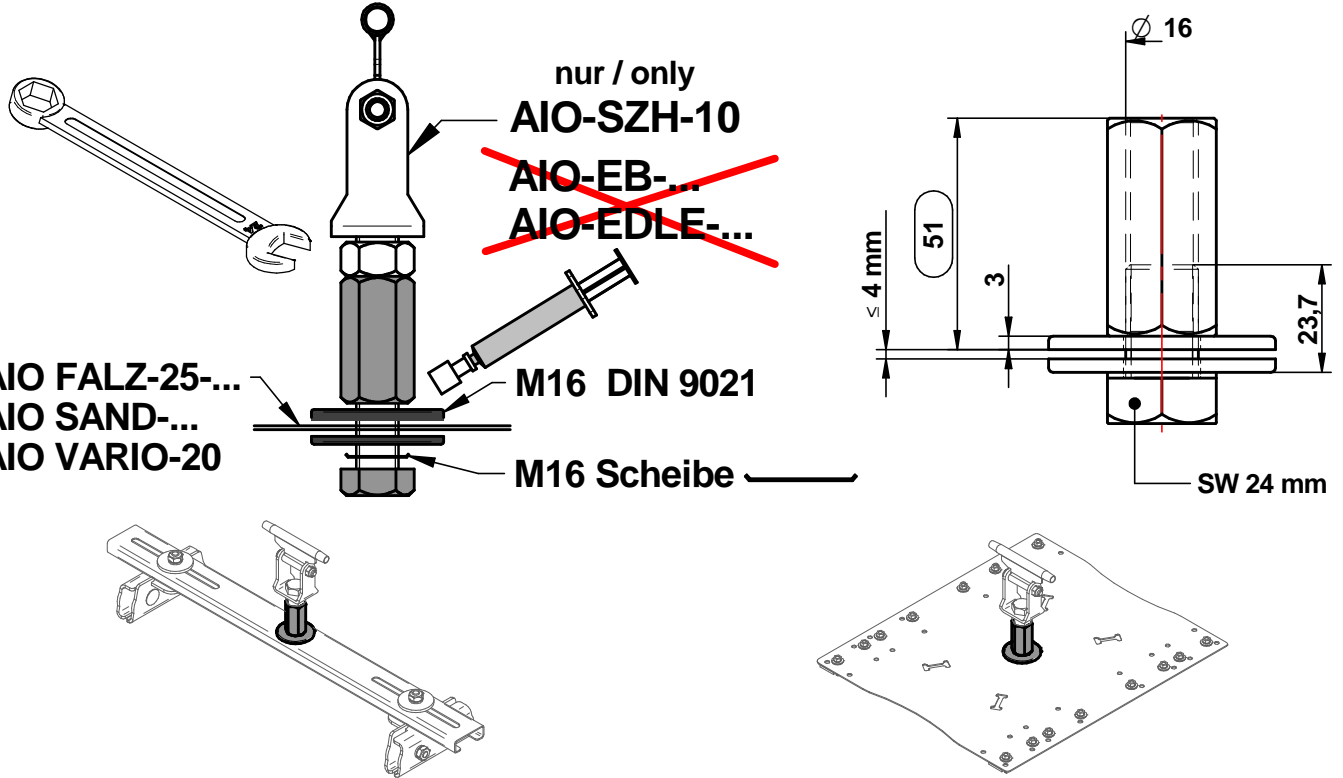

AIO-SYST

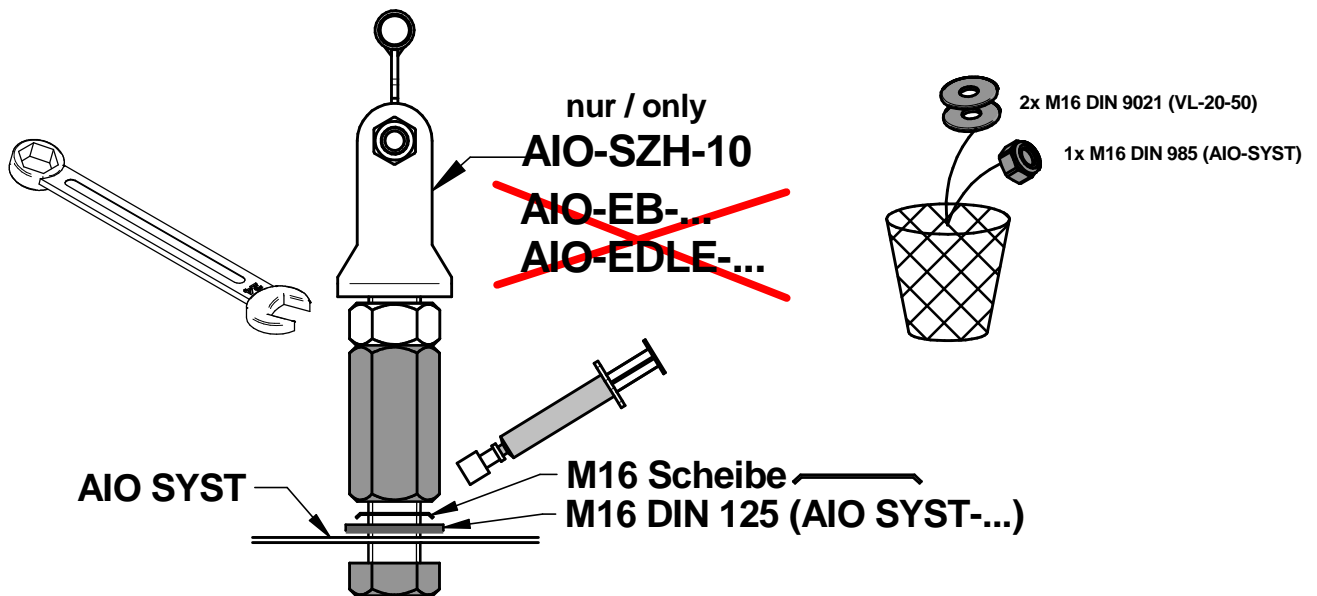

Verwendungsbereich		Allgemeintoleranz ISO 2768-mK		Kanten ISO 13715		Maßstab	Netto Gew. kg	Brutto Gew. kg	
Oberfläche		Tolerierung nach ISO 8015				Werkstoff			
		Datum		Name		Abmess. / Spezif.			
		Bearb. 04.01.2012		Auinger S.		Projekt / Benennung			
		Gepr. 02.02.2016		Leeb R.		VL-20-050			
F		DE-Texte		02.02.2016		Leeb		Norm	
E		neu überarbeitet		04.01.2012		Auinger		Status Freigegeben	
D		AIO-SYST hinzugefügt		30.08.2011		Auinger		Zeichnungsnummer	
C								Rev.	
B								Blatt	
Zust.		Änderung		Datum		Na.		Format A4	
								Ersatz für	
								F 1/1	
								08-20-050-A2-Mont.	
								Solid Edge	

ISO 16016

Änderungen dürfen nur am CAD vorgenommen werden
WE RESERVE ALL RIGHTS IN THIS DRAWING. IT MAY NOT BE REPRODUCED OR TRANSMITTED IN ANY FORM OR BY ANY MEANS, WITHOUT PERMISSION IN WRITING FROM INNOTECH GMBH.

\\smv21\konstruktion\08-VL\08-20-050-VL08-20-050-A2-Montageanleitung-F.dft