

# TAURUS-GLEIT-V-21

Monterings- och användaranvisning



**DE – ACHTUNG:** Die Verwendung des Innotech-Produktes ist erst zulässig nachdem die Gebrauchsanleitung in der jeweiligen Landessprache gelesen wurde.

DE

**EN – ATTENTION:** Use of the Innotech product is only permitted after the instruction manual has been read in the respective national language.

EN

**IT – ATTENZIONE:** L'utilizzo del prodotto Innotech è permesso solo previa lettura del manuale di istruzioni nella lingua del paese corrispondente.

IT

**FR – ATTENTION :** L'utilisation du produit Innotech n'est autorisée qu'après la lecture du mode d'emploi correspondant dans la langue du pays.

FR

**NL – ATTENTIE:** Het gebruik van dit Innotech product is pas toegestaan, nadat de gebruikshandleiding in de taal van het betreffende land gelezen werd.

NL

**SV – OBS:** Denna Innotech-produkt får inte användas, förrän bruksanvisningen på respektive lands språk har lästs igenom.

SV

**DK – GIV AGT:** Det er først tilladt at anvende Innotech-produktet, før end brugsvejledningen på det pågældende lands sprog er læst.

DK

**ES – ATENCIÓN:** El uso del producto Innotech sólo está permitido después de que se hayan leído las instrucciones de uso en el idioma del respectivo país.

ES

**PT – ATENÇÃO:** O uso do produto Innotech apenas é permitido depois de ter lido as instruções de uso na respectiva língua nacional.

PT

**PL – UWAGA:** Korzystanie z produktu Innotech jest jedynie dozwolone po przeczytaniu podręcznika w języku narodowym.

PL

**RO – ATENȚIE:** Utilizarea produsului Innotech este autorizată abia după ce au fost citite instrucțiunile originale de utilizare în limba țării respective.

RO

**SL – POZOR:** Uporaba izdelka Innotech je dovoljena šele po tem, ko navodila preberete v svojem jeziku.

SL

**CZ – POZOR:** Práce s výrobkem Innotech je povolena až po prostudování návodu k použití v příslušném jazyce daného státu.

CZ

**SK – POZOR:** Používanie výrobku Innotech je povolené až potom, keď ste si prečítali návod na obsluhu v jazyku príslušnej krajiny.

SK

**HU – FIGYELEM:** Az Innotech termékek használata csak az után engedélyezett, miután saját nyelvén elolvasta a használati utasítást.

HU

**ZH – 注意:** 只有在阅读了当地语言的使用说明后, 才能使用 Innotech 公司的产品。

ZH

**Innan utrustningen tas i bruk måste följande säkerhetsanvisningar och den senaste tekniska standarden beaktas.**

- INNOTECH "TAURUS-GLEIT-V-21" får endast användas i kombination med INNOTECH "TAURUS"-skensystem.
- Hela bruksanvisningen måste läsas igenom.
- Hela monterings- och användaranvisningen tillhörande INNOTECH "TAURUS"-skensystem måste läsas igenom. (följ säkerhetsanvisningarna!)
- Den här monterings- och användaranvisningen ska förvaras av byggherren och göras tillgänglig för användaren.
- Man måste vara införstådd med och godkänna de möjligheter och begränsningar som är förenade med säkerhetssystemet och den skyddsutrustning som används samt de risker som föreligger i samband med användning.
- Om oklarheter uppstår under installationen/då systemet är i drift måste tillverkaren under alla omständigheter kontaktas. [www.innotech.at](http://www.innotech.at))
- Om utrustningen säljs till ett annat land, måste monterings- och användaranvisningarna finnas tillgängliga på respektive lands språk!
- Det vertikala skensystemet förankras alltid via glidlåset ("TAURUS-GLEIT-V-21") med den ursprungliga karbinhaken och med hjälp av en säkerhetssele enligt EN 361. Högsta tillåtna avstånd mellan glidlåsets stötdämpare och de främre infästningspunkterna på säkerhetsselen får inte överskrida 11 cm (= 1 karbinlängd). OBS! Det är endast tillåtet att använda en karbinhake (EN 362) som är lämplig och som testats för ändamålet.
- Se till att PPE sitter fast ordentligt och använd endast den främre infästningspunkten på bröstet.
- Skulle selen under upp- eller nedstigningen lossna, måste den från ett säkert ställe ställas in korrekt igen.
- För att garantera användarens säkerhet är det helt avgörande att upplåsningsfunktionen i "TAURUS-GLEIT-V-21" resp. i koppling/urkoppling från "TAURUS EA-11" eller användning av den rörliga säkerhetsselen ("TAURUS-GLEIT-V-21") vid stigning endast får aktiveras i ett säkert läge då det inte finns risk för fall.
- Medlöpande fånganordningar inklusive fast styrning, bestående av rostfritt stål, får på grund av faran från en osynlig spänningskorrosionsspricka inte installeras i en högkorrosiv atmosfär (t ex ovanför en simbassäng) (om inga särskilda kontrollåtgärder eller kompatibiliteten har intygats).

**Om det finns tvivel gällande glidlåsets säkerhet får systemet inte längre användas och måste inspekteras av en fackman/sakkunnig person (skriftlig dokumentation). Eventuellt måste produkten bytas ut omedelbart.**

**2.1 FÖRE ANVÄNDNING SKA MAN ALLTID KONTROLLERA:**

- Löptrissorna löper lätt
- Inga skador på stötdämparen
- Inga deformationer (t.ex. sneda löptrissor,...)
- Ingen korrosion
- Tecken på slitage eller lagringsskador
- Inga skador

**2.2 ÅRLIG BESIKTNING:**

Säkerhetssystemet "TAURUS-GLEIT-V-21" ska kontrolleras åtminstone en gång årligen av en fackman/sakkunnig som känner till systemet eftersom användarens säkerhet är beroende av att utrustningen fungerar effektivt och är hållbar. Beroende av användningsintensitet och omgivning kan kontrollerna behöva utföras med kortare intervaller. Fackmannens/sakkunniges översyn ska dokumenteras i besiktningsprotokollet tillhörande monterings- och användaranvisningen för "TAURUS-GLEIT-V-21" och förvaras tillsammans med den.

**KONTROLLPUNKTER:**

samma som punkt 2.1

- Sammanfogade skruvkopplingar har säkrats  
(4 x axel på löptrissa)

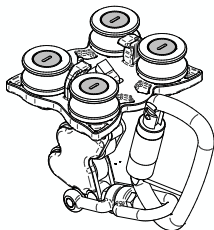
**2.3 OBS! UTRUSTNINGEN FÅR EJ ANVÄNDAS LÄNGRE OM:**

- det finns tecken på skador eller slitage
- belastning har skett på grund av ett fall
- brister har konstaterats vid de regelbundna kontrollerna
- produktmärkningen inte längre kan läsas

## 3

# SKÖTSEL/LAGRING

Det behövs inget underhåll för INNOTECH "TAURUS-GLEIT-V-21".

Förvaring av glidlåset för skena tillsammans med PPE är att rekommendera.

Produkten måste under transporten skyddas mot UV-strålning, kemikalier, fukt och övrig miljöpåverkan.

### OM NÖDVÄNDIGT:

Rengör skenglidlåset med en mjuk borste och ljummet vatten och skölj med rent vatten och låt lufttorka.

## 4

# GARANTIER

Vid normala användningsvillkor lämnas 2 års garanti för tillverkningsfel på alla konstruktionsdelar. Om systemet används i särskilt korrosiva miljöer, kan denna frist emellertid komma att förkortas.

Efter påkänning i samband med fall (nedstörtning) gäller inte längre garantianspråket på de konstruktionsdelar, som är energiabsorberande koncipierade resp. kan deformeras, och följaktligen måste bytas ut. OBS! Garanti ges inte för montering som inte gjorts av sakkunnig.



## 5

# STANDARDS

INNOTECH "TAURUS-GLEIT-V-21" har testats och certifierats som vertikalt glidlås för skena ("rörlig förankringspunkt") för skensystemet INNOTECH "TAURUS" enligt **DIN EN 353-1:2014**.

### ANLITAD PROVNINGSANSTALT FÖR TYPBESIKTNINGEN:

DEKRA Testing and Certification GmbH, Dinnendahlstr. 9, 44809 Bochum ☎ 0158

- A) Tillverkarens/distributörens namn eller logotyp: INNOTECH
- B) Typbeteckning: TAURUS-GLEIT-V-21
- C) Nummer på den aktuella standarden: DIN EN 353-1:2018
- D) DEKRA Testing and Certification GmbH: CE 0158
- E) Tillverkningsår och tillverkarens serienummer: JJJJ-..-...
- F) Tecken som anger att bruksanvisningen måste följas:  1 (50-140 kg inkl. klädsel + utrustning)
- G) Högst antal individer som kan förankras
- H) Får endast användas tillsammans med INNOTECH-skensystem: "TAURUS"
- I) Instruktion om glidlåsets rätta riktning på skensystemet.  INNOTECH TAURUS
- OBYEN  
ALTO  TOP  
UP

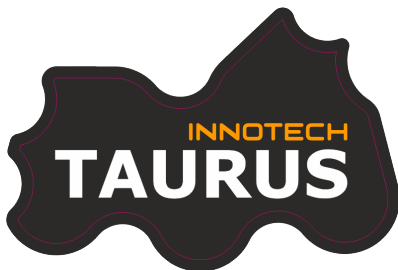

## 7

## MATERIAL/MÅTT

"TAURUS-GLEIT-V-21": Rostfritt stål AISI 304 / AISI 316

"Kåpa": Polyetylen

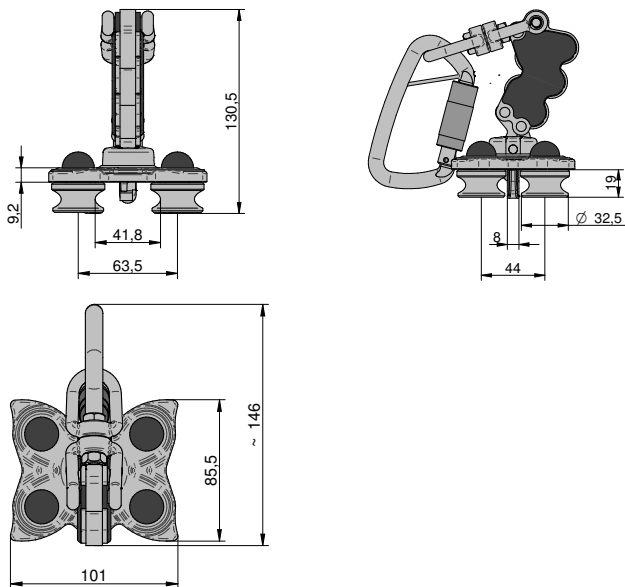

## 8

## ANVÄNDNING

Kännetecknande för det vertikala glidlåset "TAURUS-GLEIT-V-21" är att det kan glida längs med hela vertikala "TAURUS"-skensystemet.

Låset har tagits fram för att ge användaren fullständig rörlighet utan att säkerhetssystemet behöver hängas av eller om.



koncentrisk användning

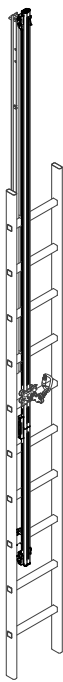

excentrisk användning

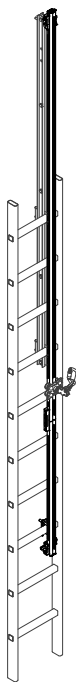

Godkänd som "styrd förankringspunkt" (GLIDLÅS FÖR SKENA) för **1 person** i det vertikala skensystemet INNOTECH "TAURUS" (besiktad enligt DIN EN 353-1:2018). Av illustration 1 + 2 framgår högsta tillåtna lutningsvinkel för ledskenan INNOTECH "TAURUS RAIL" i skensystemet INNOTECH "TAURUS".

Illustration 1

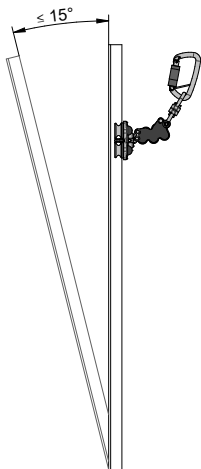
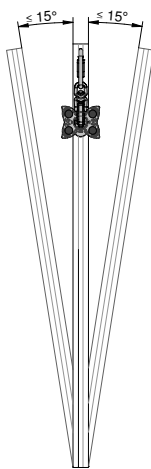

Illustration 2





# 10

## PERSONLIG SKYDDSUTRUSTNING

Användaren måste kunna välja ut lämplig "personlig skyddsutrustning (PPE) mot fall" enligt EN 363:2008 och kunna använda den på rätt sätt!

För alla individer som befinner sig i fallriskområden gäller att de måste ta eget ansvar för och hänsyn till fallhöjden. Kopplingen till stoppanordningen måste vara så kort som möjligt för att begränsa den fria fallhöjden.

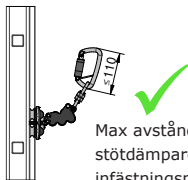
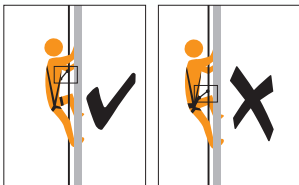

Max avstånd mellan glidlåsets stötdämpare och de främre infästningspunkten på säkerhetssele ej överskrida 110 cm (= 1 karbinlängd).

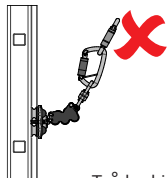

Två karbinhakar får aldrig hängas upp efter varandra!

# 11

## ANVÄNDNINGSPREKOMMENDATION

**Nödändigt minsta fria utrymme under fallplatsen till underlaget beräknas som:**

Fri fallhöjd<sup>1</sup> (höjd på obromsat fall tills PPE fångar upp)

- + glidlåsets stötdämpare och bromssträcka (max 1 m)
- + förskjutning av infästningspunkten på säkerhetssele enligt EN 361 (ca 1,00 m)
- + säkerhetsmarginal: 1,00 m

<sup>1</sup> ... är i många fall möjligt att undvika genom rätt placering och användning!

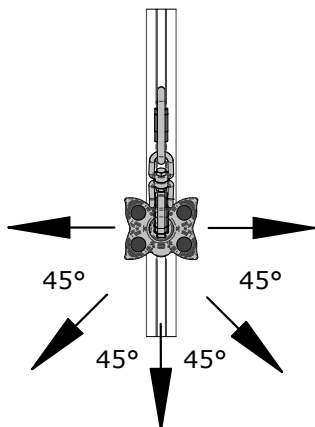
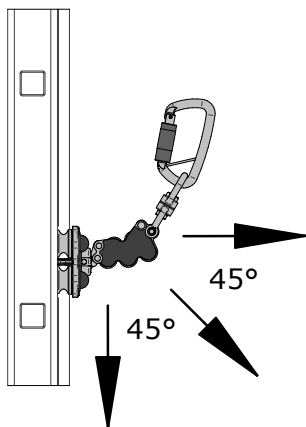
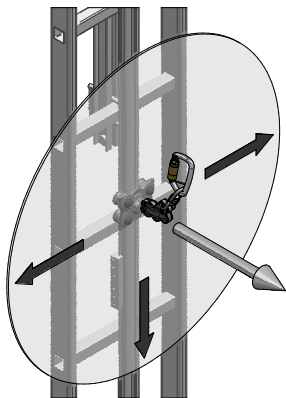

Den maximala lasten vid användning av styringen motsvarar användarens maximala vikt av 140 kg. Vid fall begränsas den maximala lasten till under 6 kN.

Glidlåset för skena ingår som en beståndsdel i det vertikala skensäkerhetssystemet "TAURUS". Endast vid i-/urklivning är det möjligt att: koppla in eller ur det från "TAURUSEA-11". Emellertid får man inte glömma bort att individen inte längre är skyddad när systemet lossas och att man måste kunna vidta ytterligare skyddsåtgärder för fall som innebär en konstanta fallrisk.

## I-/urklivning EA-11

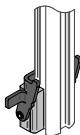

### "TAURUS-GLEIT-V-21" kopplas in i skensystemet

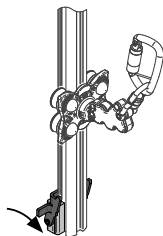
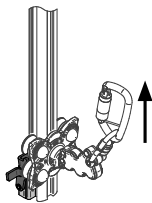
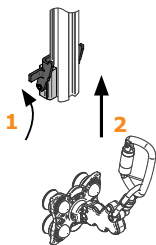

**KLICK !**

### "TAURUS-GLEIT-V-21" kopplas ur från skensystemet

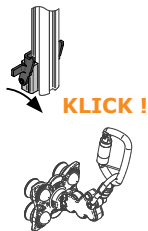
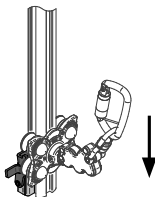
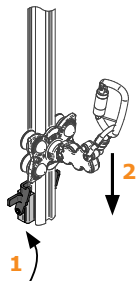

**KLICK !**

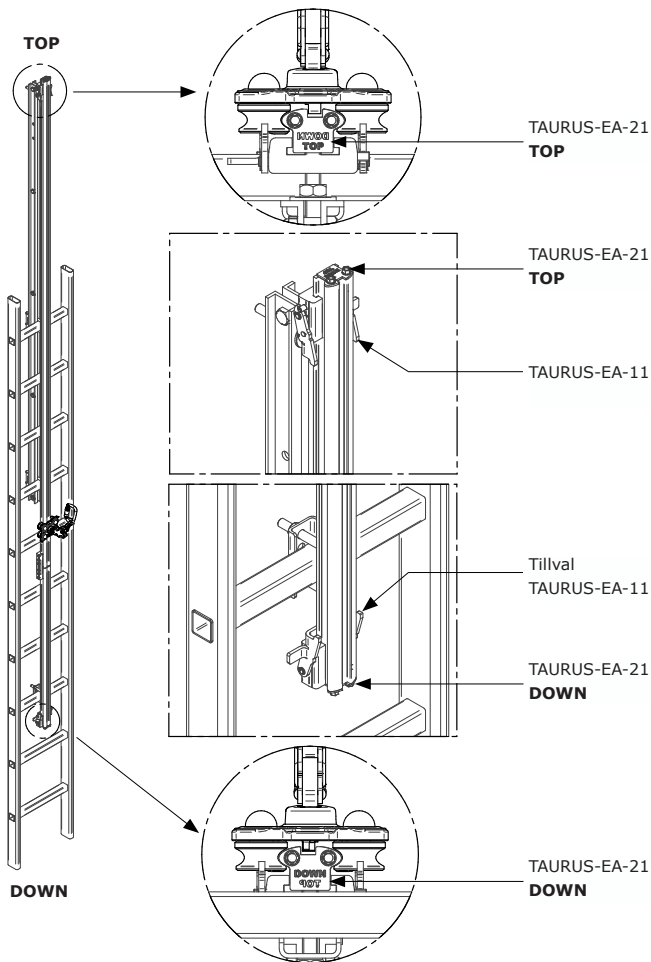

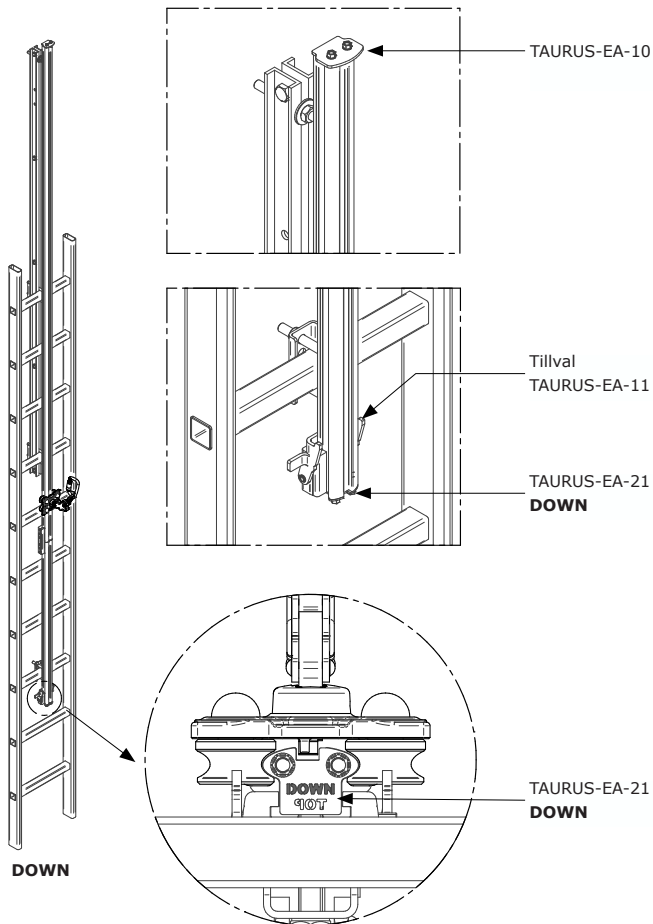

INNOTECH Arbeitsschutz GmbH, Laizing 10, 4656 Kirchham/Österrike  
[www.innotech.at](http://www.innotech.at)

