

# TAURUS-GLEIT-V-21



## Návod na montáž a používanie

**DE – ACHTUNG:** Die Verwendung des Innotech-Produktes ist erst zulässig nachdem die Gebrauchsanleitung in der jeweiligen Landessprache gelesen wurde. DE

**EN – ATTENTION:** Use of the Innotech product is only permitted after the instruction manual has been read in the respective national language. EN

**IT – ATTENZIONE:** L'utilizzo del prodotto Innotech è permesso solo previa lettura del manuale di istruzioni nella lingua del paese corrispondente. IT

**FR – ATTENTION :** L'utilisation du produit Innotech n'est autorisée qu'après la lecture du mode d'emploi correspondant dans la langue du pays. FR

**NL – ATTENTIE:** Het gebruik van dit Innotech product is pas toegestaan, nadat de gebruikshandleiding in de taal van het betreffende land gelezen werd. NL

**SV – O B S :** Denna Innotech-produkt får inte användas, förrän bruksanvisningen på respektive lands språk har lästs igenom. SV

**DK – GIV AGT:** Det er først tilladt at anvende Innotech-produktet, før end brugsvejledningen på det pågældende lands sprog er læst. DK

**ES – ATENCIÓN:** El uso del producto Innotech sólo está permitido después de que se hayan leído las instrucciones de uso en el idioma del respectivo país. ES

**PT – ATENÇÃO:** O uso do produto Innotech apenas é permitido depois de ter lido as instruções de uso na respectiva língua nacional. PT

**PL – UWAGA:** korzystanie z produktu Innotech jest jedynie dozwolone po przeczytaniu podręcznika w języku narodowym. PL

**RO – ATENȚIE:** Utilizarea produsului Innotech este autorizată abia după ce au fost citite instrucțiunile originale de utilizare în limba țării respective. RO

**SL – POZOR:** Uporaba izdelka Innotech je dovoljena šele po tem, ko navodila preberete v svojem jeziku. SL

**CZ – POZOR:** Práce s výrobkem Innotech je povolena až po prostudování návodu k použití v příslušném jazyce daného státu. CZ

**SK – POZOR:** Používanie výrobku Innotech je povolené až potom, keď ste si prečítali návod na obsluhu v jazyku príslušnej krajiny. SK

**HU – FIGYELEM:** Az Innotech termékek használatra csak az után engedélyezett, miután saját nyelvén elolvasta a használati utasítást. HU

**ZH – 注意:** 只有在阅读了当地语言的使用说明后, 才能使用 Innotech 公司的产品。 ZH

**Pred použitím sa musia rešpektovať nasledujúce bezpečnostné predpisy a aktuálny stav techniky.**

- INNOTECH „TAURUS-GLEIT-V-21“ sa môže používať iba v spojení s koľajnicovým systémom INNOTECH „TAURUS“.
- Prečítajte si kompletný návod na používanie.
- Prečítajte si kompletné návod na montáž a používanie koľajnicového systému INNOTECH „TAURUS“. (Rešpektovať bezpečnostné pokyny!)
- Tento návod na montáž a používanie si musíte po montáži staviateľom uschovať a poskytnúť k dispozícii užívateľovi.
- Musíte pochopiť a akceptovať možnosti a obmedzenia bezpečnostného systému a používanej ochrannej výbavy, ako aj riziká vznikajúce pri ich používaní.
- Ak by došlo počas montáže/používania k nejasnostiam, musíte sa bezpodmienečne skontaktovať s výrobcom. ([www.innotech.at](http://www.innotech.at))
- Ak sa predáva vybavenie do inej krajiny, musí sa vybaviť montážnym návodom a návodom na používanie v jazyku príslušnej krajiny!
- Upevnenie na vertikálny koľajnicový systém sa vykonáva vždy pomocou koľajnicového klzáka („TAURUS-GLEIT-V-21“) s originálnou karabínou a musí sa upevniť zachytávacím popruhom podľa EN 361. Maximálna vzdialenosť medzi tmičom pádu klzáka a prednými upevňovacími očkami zachytávacieho popruhu môže mať max. 11 cm (= 1 dĺžka karabíny). Pozor: Použiť sa môže iba jedna karabína (EN 362), ktorá je vhodná a bola testovaná pre tento spôsob používania.
- Dávajte pozor na riadne upevnenie OOV a používajte iba predný upevňovací krúžok.
- Pokiaľ sa popruh uvoľní počas zdvíhania a spúšťania, musí sa tento opäť správne nastaviť zo zaistenej polohy.
- Pre bezpečnosť užívateľa je nevyhnutné, aby sa dala ovládať obsluha funkcie odblokovania „TAURUS-GLEIT-V-21“ alebo nástupu/výstupu „TAURUS EA-11“, alebo paralelne bežiaceho zachytávacieho prístroja („TAURUS-GLEIT-V-21“) počas procesu nastupovania iba z bezpečnej polohy bez nebezpečenstva pádu.
- Súbežne bežiace záchytné prístroje vrátane pevného vedenia, zložené z nehrdzavejúcej ocele, sa nemôžu nainštalovať z dôvodu nebezpečenstva neviditeľnej trhliny spôsobenej koróziou napnutia vo vysoko korozívnej atmosfére (napr. nad plaveckým bazénom) (okrem toho, že sa vykonávajú zvláštne kontrolné opatrenia, alebo sa preukáže kompatibilita)

**Ak vzniknú pochybnosti s ohľadom na bezpečné používanie koľajnicového klzáka, nesmie sa klzák ďalej používať a musí ho skontrolovať kvalifikovaná osoba / odborník (písomná dokumentácia). Prípadne sa musí výrobok okamžite vymeniť.**

**2.1 PRED KAŽDÝM POUŽITÍM MUSÍTE SKONTROLOVAŤ:**

- Ľahký chod vodiacich kladiek
- Žiadne poškodenie tlmiča pádu
- Žiadne deformácie (napr.: šikmá poloha vodiacich kladiek, ...)
- Žiadna korózia
- Príznaky opotrebenia alebo poškodenia ložiska
- Žiadne poškodenie

**2.2 ROČNÁ KONTROLA:**

„TAURUS-GLEIT-V-21“ musí skontrolovať minimálne raz ročne kvalifikovaná osoba/odborník, ktorá je dôverne oboznámená s bezpečnostným systémom, pretože bezpečnosť užívateľa závisí od funkčnosti a životnosti vybavenia. V závislosti od intenzity používania a okolia môže dôjsť ku kratším kontrolným intervalom. Kontrola kvalifikovanou osobou/odborníkom sa musí zdokumentovať v kontrolnom liste a kontrolnom protokole návodu na montáž a používanie výrobku „TAURUS“ a uschovať spoločne s týmto návodom na používanie.

**KONTROLNÉ BODY:**

ako bod 2.1

- Zabezpečené nelepené skrutkové spoje  
(4 x náprava kolies)

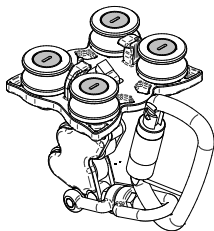
**2.3 POZOR! NEPOUŽÍVAŤ ĎALEJ, AK:**

- Je viditeľné poškodenie alebo opotrebenie súčiastok
- Prišlo k namáhaniu spôsobenému pádom
- Boli zistené nedostatky pri pravidelných kontrolách
- Už nie je čitateľné označenie výrobku

# 3

## OŠETROVANIE / USKLADNENIE

INNOTECH „TAURUS-GLEIT-V-21“ je nenáročný na údržbu.

Odporúčame, aby ste uschovali koľajnicový klzák spolu s OOV.

Pri preprave chráňte pre UV žiarením, chemikáliami, vlhkosťou a inými vplyvmi životného prostredia.

### **POKIAĽ JE TO POTREBNÉ:**

Nechajte vyčistiť koľajový klzák mäkkou kefkou a vlažnou vodou, opláchnite čistou vodou a nechajte vyschnúť na vzduchu.

# 4

## ZÁRUKA

Pri bežných podmienkach používania poskytujeme na všetky konštrukčné súčiastky záruku 2 roky na výrobné chyby. Ak sa však systém používa v mimoriadne korozívnych atmosférach, môže sa táto lehota skrátiť.

V prípade zaťaženia (v prípade pádu) zaniká nárok na záruku na všetky súčiastky, ktoré boli koncipované na absorpciu energie, alebo sa zdeformujú a musia sa z tohto dôvodu vymeniť. Pozor: Za neodbornú montáž nepreberáme žiadnu záruku.

# 5

## NORMY

INNOTECH „TAURUS-GLEIT-V-21“ bol testovaný a dostal certifikát ako vertikálny koľajnicový klzák („paralelne bežiaci zachytávací prístroj“) koľajnicového systému INNOTECH „TAURUS“ testovaného podľa **DIN EN 353-1:2018**.

### **NA SKÚŠKE KONŠTRUKČNÝCH VZORIEK ZAJINTERESOVANÉ MIESTO NOTIFIKÁCIE:**

DEKRA Testing and Certification GmbH, Dinnendahlstr. 9, 44809 Bochum C€ 0158

- A) Názov alebo logo výrobcu / predajcu:  
 B) Označenie typu:  
 C) Číslo príslušnej normy:  
 D) DEKRA Testing and Certification GmbH:  
 E) Rok výroby a sériové číslo výrobcu:  
 F) Symboly, ktoré sa musia podľa návodu na obsluhu dodržiavať:  
 G) Maximálny počet upevnených osôb:  
 H) Používanie iba v spojení s koľajnicovým systémom INNOTECH „TAURUS“:  
 I) Pokyny pre správne nastavenie klzáka na koľajnicovom systéme:

INNOTECH  
 TAURUS-GLEIT-V-21  
 DIN EN 353-1:2018  
 CE 0158  
 JJJJ-...-...



1 (50 – 140kg vrát. oblečenia + výbavy)



INNOTECH TAURUS

OBEH ↑ TOP  
 ALTO ↑ UP

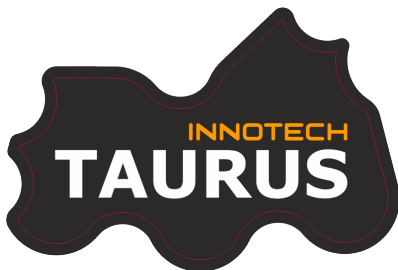

## 7

## MATERIÁL / ROZMERY

„TAURUS-GLEIT-V-21“: Nerezová oceľ AISI 304 / AISI 316

„Kryt“: polyetylén

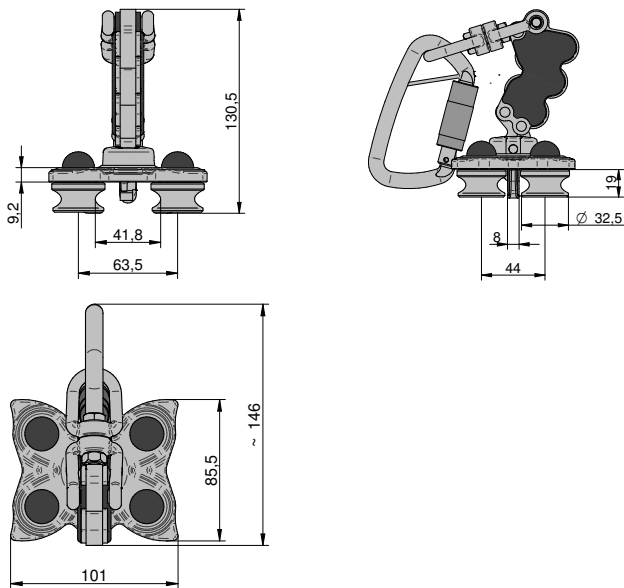

## 8

## POUŽÍVANIE

Vertikálny koľajnicový klzák „TAURUS-GLEIT-V-21“ sa vyznačuje kĺzaním bez odporu pozdĺž celého vertikálneho koľajnicového systému „TAURUS“.

Tento klzák bol vyvinutý, aby zabezpečil užívateľovi úplnú slobodu pohybu bez toho, aby bolo potrebné zvesenie a prevesenie zabezpečovacieho systému.

## 8.1 PŘÍKLADY POUŽITIA



Stredové použitie

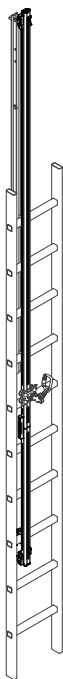

Mimostredové použitie

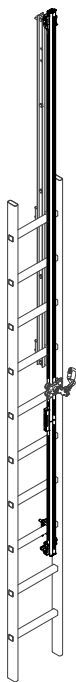

Schválený ako „pojazdný zachytávací prístroj“ (KOĽAJNICOVÝ KLZÁK) pre **1 osobu** vo vertikálnom kofajnicovom systéme INNOTECH „TAURUS“ (testovaný podľa smernice DIN EN 353-1:2018).

Maximálne povolené uhly sklonu vodiacej lišty INNOTECH „TAURUS RAIL“ kofajnicového systému INNOTECH „TAURUS“ sú vyobrazené na obrázkoch 1 + 2.

Obrázok 1

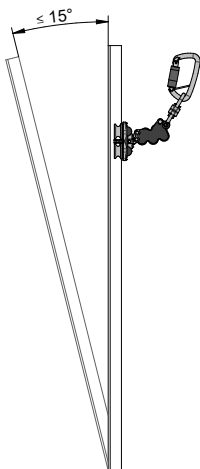

Obrázok 2

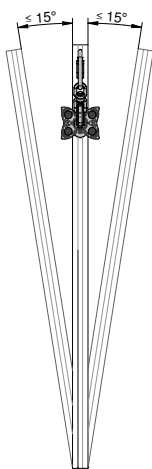



# 10

## OSOBNÉ OCHRANNÉ VYBAVENIE

Používateľ musí byť schopný zvoliť si vhodnú „osobnú ochrannú výbavu (OOV) proti pádu“ pri rešpektovaní normy EN 363:2008 a musí ju vedieť správne používať! Každá osoba, ktorá pracuje v oblastiach ohrozených pádom, musí rešpektovať výšku pádu na vlastnú zodpovednosť. Spojenie s upevňovacím zariadením sa musí udržať čo možno najkratšie, aby sa ohraničila výška voľného pádu.

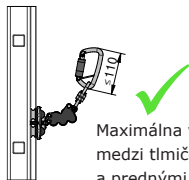
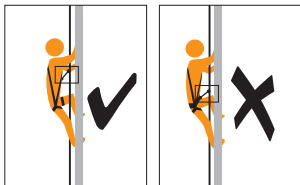

Maximálna vzdialenosť medzi tlmícom pádu klzáka a prednými upevňovacími očkami zachytávacieho popruhu môže mať max. 11 cm (= 1 dĺžka karabíny).

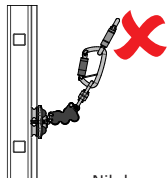

Nikdy nesmiete zavesiť dve karabíny za sebou!

# 11

## POKYNY NA POUŽÍVANIE

**Potrebný minimálny voľný priestor pod hranou pádu na podlahu sa vypočíta:**

výška voľného pádu<sup>1</sup> (výška nebrzdeného pádu, kým OOV nezachytí pád)

- + tlmenie pádu a brzdná dráha koľajnicového klzáka (max. 1 m)
- + posun zachytávacieho krúžku na zachytávacom popruhu podľa EN 361 (ca. 1,00 m)
- + bezpečnostná vzdialenosť: 1,00 m

<sup>1</sup> ... dá sa zabrániť v mnohých prípadoch pri správnom nastavení polohy a používaní!

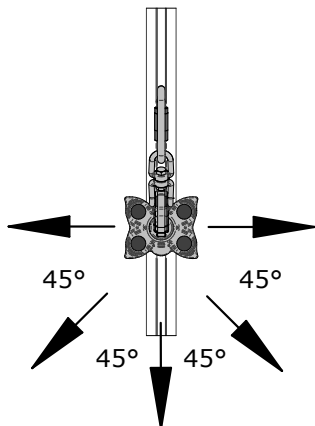
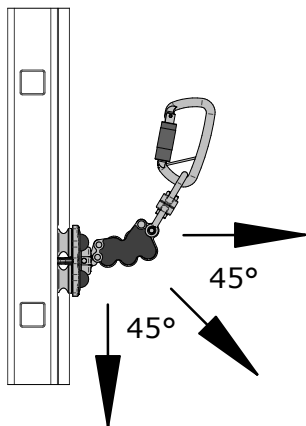
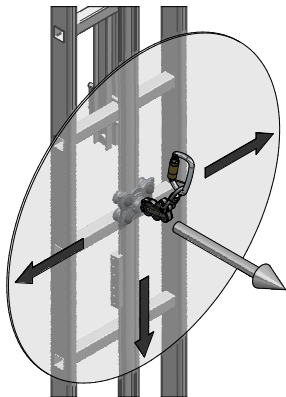

Max. zaťaženie pri používaní vedenia zodpovedá max. užívateľskej hmotnosti 140 kg. V prípade pádu sa obmedzí max. zaťaženie pod 6 kN.

Kofajnicový klzák je súčasťou vášho vertikálneho kofajnicového zabezpečenia „TAURUS“. Môže sa upevniť alebo odstrániť iba na vstupe/výstupe „TAURUS EA-11“. Nesmiete však zabúdať na to, že zaistenie osoby končí uvoľnením systému, a pre prípad ďalšieho možného rizika pádu musíte mať k dispozícii ďalšie vhodné ochranné opatrenia.

## Nástup / výstup EA-11

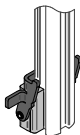

## Upevnite „TAURUS-GLEIT-V-21“ na kofajnicový systém

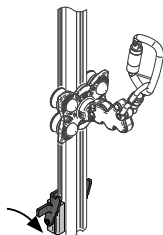
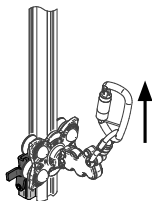
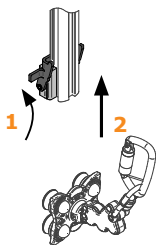

**KLIKNOTIE!**

## Odstráňte „TAURUS-GLEIT-V-21“ z kofajnicového systému

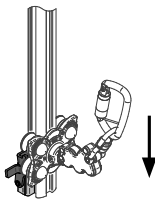
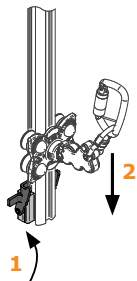

**KLIKNOTIE!**

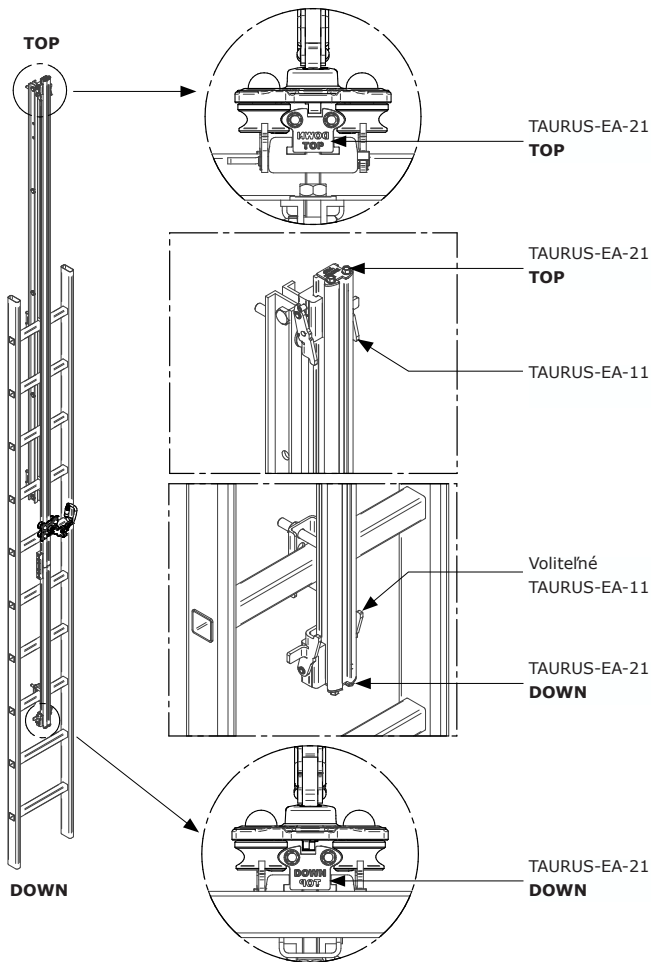

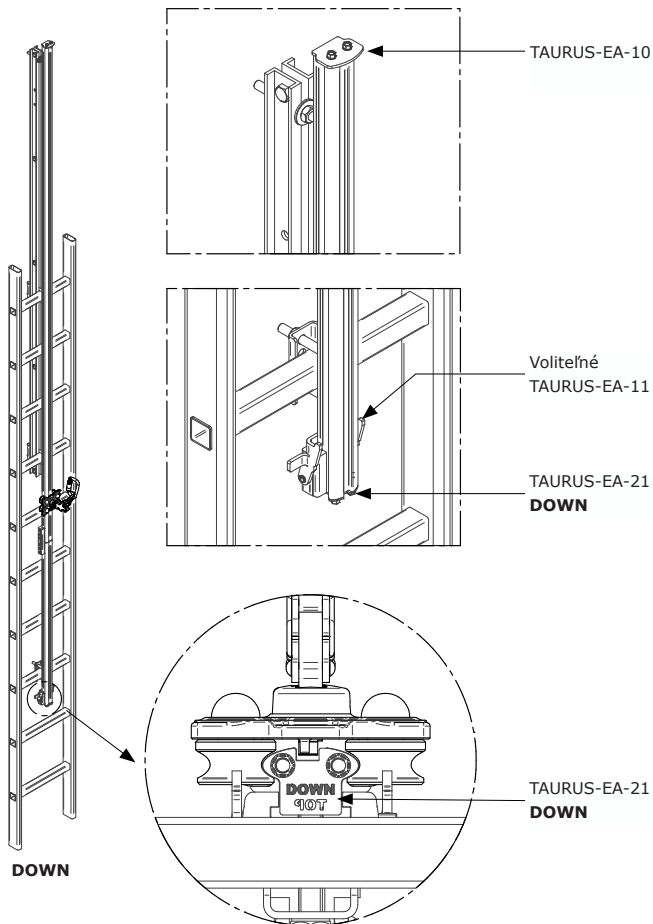

INNOTECH Arbeitsschutz GmbH, Laizing 10, 4656 Kirchham/Austria  
[www.innotech.at](http://www.innotech.at)

