

TAURUS-GLEIT-V-21

Montavimo ir vartotojo instrukcija



DE – ACHTUNG: Die Verwendung des Innotech-Produktes ist erst zulässig nachdem die Gebrauchsanleitung in der jeweiligen Landessprache gelesen wurde.

DE

EN – ATTENTION: Use of the Innotech product is only permitted after the instruction manual has been read in the respective national language.

EN

IT – ATTENZIONE: L'utilizzo del prodotto Innotech è permesso solo previa lettura del manuale di istruzioni nella lingua del paese corrispondente.

IT

FR – ATTENTION : L'utilisation du produit Innotech n'est autorisée qu'après la lecture du mode d'emploi correspondant dans la langue du pays.

FR

NL – ATTENTIE: Het gebruik van dit Innotech product is pas toegestaan, nadat de gebruikshandleiding in de taal van het betreffende land gelezen werd.

NL

SV – O B S : Denna Innotech-produkt får inte användas, förrän bruksanvisningen på respektive lands språk har lästs igenom.

SV

DK – BEMÆRK: Produktet fra Innotech må først anvendes efter at brugsanvisningen på det pågældende lands sprog er læst igennem.

DK

ES – ATENCIÓN: El uso del producto Innotech sólo está permitido después de que se hayan leído las instrucciones de uso en el idioma del respectivo país.

ES

PT – ATENÇÃO: O uso do produto Innotech apenas é permitido depois de ter lido as instruções de uso na respectiva língua nacional.

PT

PL – UWAGA: korzystanie z produktu Innotech jest jedynie dozwolone po przeczytaniu podręcznika w języku narodowym.

PL

RO – ATENȚIE: Utilizarea produsului Innotech este autorizată abia după ce au fost citite instrucțiunile originale de utilizare în limba țării respective.

RO

SL – POZOR: Uporaba izdelka Innotech je dovoljena šele po tem, ko navodila preberete v svojem jeziku.

SL

CZ – POZOR: Práce s výrobkem Innotech je povolena až po prostudování návodu k použití v příslušném jazyce daného státu.

CZ

SK – POZOR: Používanie výrobku Innotech je povolené až potom, keď ste si prečítali návod na obsluhu v jazyku príslušnej krajiny.

SK

LT – DĖMESIO: Innotech gaminį naudokite tik prieš tai atitinkama kalba perskaite jo naudojimo instrukciją.

LT

ZH – 注意: 只有在阅读了当地语言的使用说明后, 才能使用 Innotech 公司的产品。

ZH

Prieš pradėdant naudoti, reikia atsižvelgti į toliau pateiktas saugos pastabas ir naujausią technikos lygį.

- INNOTECH „TAURUS-GLEIT-V-21“ galima naudoti tik kartu su INNOTECH „TAURUS“ bėgine sistema.
- Būtina perskaityti visą šią vartotojo instrukciją.
- Perskaitykite visą bėginės sistemos INNOTECH „TAURUS“ montavimo ir vartotojo instrukciją. (Atsižvelkite į saugos nurodymus!)
- Šią montavimo ir vartotojo instrukciją turi saugoti pastato savininkas ir pateikti ją vartotojui.
- Būtina atsižvelgti į saugos sistemos ir naudojamų apsaugos mechanizmų galimybes ir apribojimus, taip pat į jų keliamas rizikas naudojimo metu.
- Jei montavimo/naudojimo metu kažkas neaišku, būtinai susisiekite su gamintoju. (www.innotech.at)
- Jeigu įranga parduodama į kitą šalį, montavimo ir naudojimo instrukcija turi būti pateikiama atitinkama tos šalies kalba!
- Prie vertikalios bėginės sistemos kariatėlė („TAURUS-GLEIT-V-21“) tvirtinama naudojant būtinai originalų karabiną ir viso kūno apraišus pagal EN 361. Maksimalus atstumas tarp kariatėlės amortizatoriaus ir apsaugos nuo kritimo sistemos priekinių gaudyklės kilpų turi būti ne daugiau kaip 11 cm (= 1 karabino ilgis). Dėmesio! Galima naudoti tik tokį karabiną (EN 362), kuris yra tinkamas šiai paskirčiai ir yra patikrintas.
- Įsitikinkite, kad asmeninės apsaugos priemonės yra saugiai pritvirtintos ir naudokite tik priekinę saugos diržų kilpą dirbant ant vertikalios saugos sistemos.
- Jei užlipant arba nulipant diržas atspalaiduotų, saugiai prisitvirtinus jį reikia nustatyti teisingai iš naujo.
- Kad būtų užtikrintas vartotojo saugumas naudojant kariatėles „TAURUS-GLEIT-V-21“ arba „TAURUS EA-11“ užlipama/nulipama tik esant saugiai padėčiai, kai nėra pavojaus nukristi.
- Dėl nematomo įtempio korozijos įtrūkio atsiradimo pavojaus judamųjų kritimo iš aukščio stabdymo įtaisų, įskaitant ir fiksuotas kreipiamąsias, iš nerūdijančio plieno negalima įtaisyti stipriai koroziją skatinančioje atmosferoje (pavyzdžiui, virš baseino) (išskyrus, jeigu yra imtasi specialių kontrolės priemonių arba patvirtintas suderinamumas).

Jei kyla dvejonų dėl saugaus kariatėlės funkcionavimo, draudžiama ją toliau naudoti, prietaisą turi patikrinti specialistai (raštiška dokumentacija). Jeigu reikia, prietaisą nedelsdami pakeiskite.

2.1 PRIEŠ KIEKVIENĄ NAUDOJIMĄ REIKIA PATIKRINTI:

- Ar ratukai juda sklandžiai
- Ar amortizatorius nepažeistas
- Ar nėra deformacijų (pvz., neteisinga ratukų padėtis, ...)
- Ar nėra korozijos
- Nusidėvėjimo arba guolių pažeidimo požymiai
- Ar nėra pažeidimų

2.2 KASMETINĖ PATIKRA:

„TAURUS-GLEIT-V-21“ sistemą bent kartą per metus turi patikrinti kvalifikuotas specialistas, susipažinęs su saugos sistema, nes vartotojo saugumas priklauso nuo mechanizmo efektyvumo ir patvarumo. Patikros intervalai gali būti šiek tiek trumpesni, tai priklauso nuo naudojimo intensyvumo ir aplinkos. Kvalifikuotas specialistas patikros rezultatus turi surašyti patikros lape ir „TAURUS“ sistemos montavimo ir vartotojo instrukcijos patikros protokole, šie dokumentai turi būti saugomi kartu su naudojimo instrukcija.

PATIKROS TAŠKAI:

kaip nurodyta 2.1 punkte

- Įklijuotų srieginių sujungimų užfiksavimas
(4 x atraminių ritinėlių ašys)

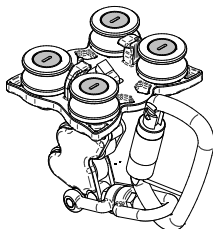
**2.3 DĖMESIO! ĮRANGĄ DRAUDŽIAMA NAUDOTI, JEIGU:**

- Matomi sudėtinių dalių defektai arba nusidėvėjimai
- Buvo apkrova dėl kritimo
- Reguliaraus patikrinimo metu buvo nustatyti defektai
- Nebeįskaitomas gaminio ženklinimas

3

PRIEŽIŪRA / SANDĖLIAVIMAS

INNOTECH „TAURUS-GLEIT-V-21“ sistema nereikalauja jokios techninės priežiūros. Rekomenduojama kariatėlę laikyti kartu su asmeninėmis apsaugos priemonėmis. Transportuodami saugokite nuo ultravioletinės spinduliuotės, chemikalų, drėgmės ir kitų aplinkos poveikių.

JEI REIKIA:

Nuvalykite bėginį slankiklį minkštu šepetčiu ir drungnu vandeniu, nuplaukite švariu vandeniu ir palikite išdžiūti ore.

4

GARANTIJA

Esant normalioms naudojimo sąlygoms, visoms konstrukcinėms dalims suteikiama 2 metų garantija dėl gamyklinių defektų. Jei vis dėlto kariatėlė bus naudojama ypatingomis korozijos sąlygomis, šis terminas gali būti trumpesnis. Apkrovos atveju (kritimo atveju) garantija nesuteikiama toms konstrukcinėms detalėms, kurios absorbavo energiją bei galimai deformavosi ir dėl to turi būti pakeistos. Dėmesio! Garantija nesuteikiama, jei montavimo darbai buvo atlikti nekvalifikuotai.w



5

NORMOS

INNOTECH „TAURUS-GLEIT-V-21“ buvo patikrinta ir sertifikuota kaip vertikali bėgiu slankiojanti kariatėlė („kartu slankiojantis kritimo stabdytuvas“) pagal **DIN EN 353-1:2018** standartą patikrintą bėginę sistemą INNOTECH „TAURUS“.

PATIKRĄ ATLIKO NOTIFIKUOTA ĮSTAIGA:

DEKRA Testing and Certification GmbH, Dinnendahlstr. 9, 44809 Bochum ☎ 0158

- A) Gamintojo / platintojo pavadinimas arba logotipas: INNOTECH
 B) Tipo pavadinimas: TAURUS-GLEIT-V-21
 C) Taikomos normos numeris: DIN EN 353-1:2018
 D) DEKRA Testing and Certification GmbH: CE 0158
 E) Gamintojo nurodyti pagaminimo metai ir serijos Nr.: JJJJ-...-...
 F) Simbolis reiškia, kad reikia laikytis naudojimo instrukcijos: 
 G) Maksimalus vartotojų skaičius: 1 (50 – 140 kg, įsk. aprangą + įrangą)
 H) Naudojama tik kartu su INNOTECH bėgine sistema: „TAURUS“  INNOTECH TAURUS
 I) Nurodymas, kaip tinkamai uždėti kariatelę ant bėginės sistemos:  OBEN ALTO ↑ TOP UP

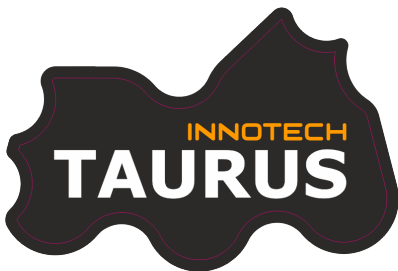

7

MEDŽIAGA / MATMENYS

„TAURUS-GLEIT-V-21“: nerūdijantysis plienas AISI 304 / AISI 316

„Gaubtelis“: polietilenas

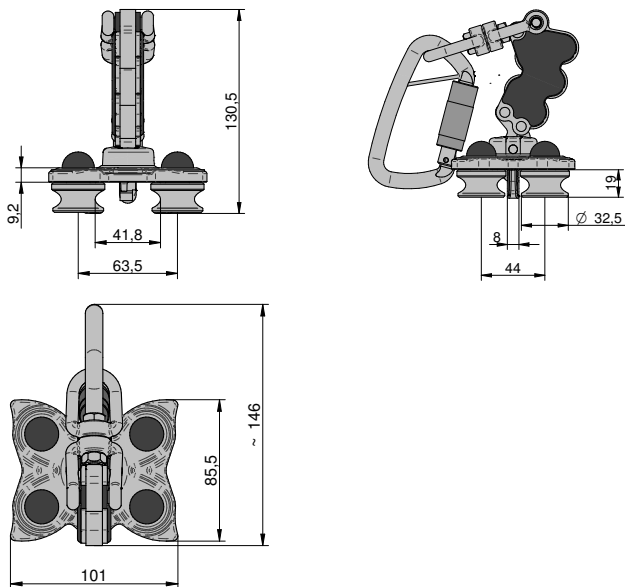

8

NAUDOJIMAS

Vertikali kariatėlė „TAURUS-GLEIT-V-21“ pasižymi sklandžiu slydimu per visą vertikalią bėginę sistemą „TAURUS“.

Buvo pagaminta tam, kad vartotojui būtų garantuota visiška judėjimo laisvė, kariatėlės neatkabinant nuo saugos sistemos ar perkabinant ją į kitą vietą.



Centruotas naudojimas

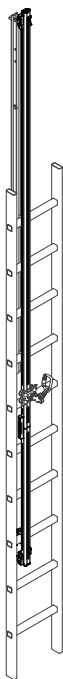

Necentruotas naudojimas

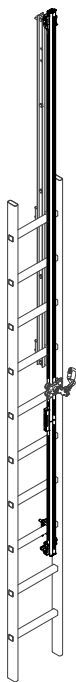

Sertifikuotas „judamasis kritimo iš aukščio stabdymo įtaisas“ (BĖGINIS SLANKIKLIS) **1 asmeniui** vertikalojoje vedlinėje sistemoje INNOTECH „TAURUS“ (patikrintas pagal DIN EN 353-1:2018).

Maksimalus leidžiamasis kreipiamosios vedlinės INNOTECH „TAURUS RAIL“ polinkio kampas vedlinėje sistemoje INNOTECH „TAURUS“ parodytas 1 + 2 paveikslėliuose.

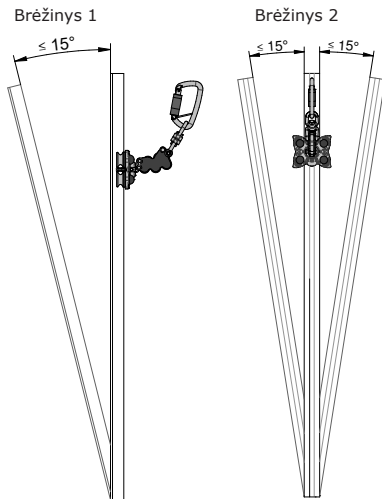

Vartotojas privalo gebėti išsirinkti tinkamas „Asmenines apsaugos priemones nuo kritimo (AAP)“ pagal EN 363:2008 ir jas tinkamai naudoti!

Kiekvienas aukštyje dirbantis asmuo privalo pats atsakingai atsižvelgti į nukritimo aukštį. Jungtis iki inkaravimo įtaiso turi būti kiek įmanoma trumpesnė, kad būtų sumažintas laisvo kritimo aukštis.

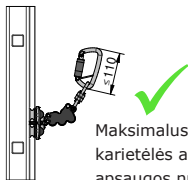
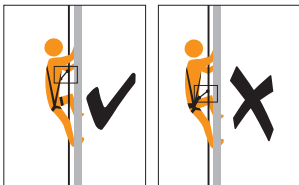

Maksimalus atstumas tarp karietėlės amortizatoriaus ir apsaugos nuo kritimo sistemos priekinių gaudyklės kilpų turi būti ne daugiau kaip 11 cm (= 1 karabino ilgis).

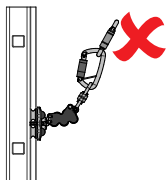

Niekada nekabinkite dviejų karabinų vienas prie kito!

Reikalinga minimali laisva erdvė nuo kritimo vietos iki žemės paskaičiuojama taip:

Laisvo kritimo aukštis¹ (nestabdomo kritimo aukštis, kol kritimą sustabdys asmeninės apsaugos priemonės)

- + karietėlės amortizatorius ir stabdymo kelias (maks. 1 m)
- + gaudyklės kilpos pasislinkimas ant kūno saugos diržo pagal EN 361 (apie 1,00 m)
- + saugus atsarginis atstumas: 1,00 m

¹ ... daugeliu atvejų gali būti išvengta tinkamai pozicionuojant ir naudojant!

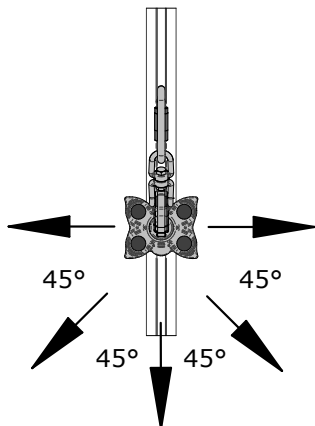
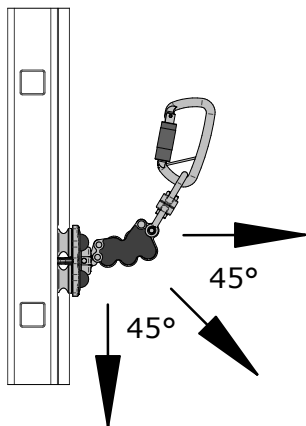
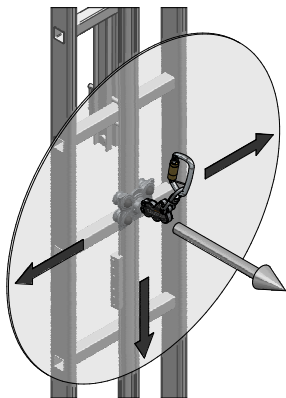

Maks. Kreipiamosios apkrova naudojant atitinka maks. Naudotojo svorį ir yra apie 140 kg. Kryčio atveju maks. apkrova apribojama iki mažiau kaip 6 kN.

Karietėlė yra jūsų vertikalios bėginės apsaugos sistemos „TAURUS“ dalis: ją galima tvirtinti tik prie „TAURUS EA-11“ sistemos: užlipimo/nulipimo vietos arba nuo jos nuimti. Tačiau negalima pamiršti, kad atsijungus nuo sistemos asmuo nebėra saugomas, o dėl tolimesnės nukritimo rizikos turi būti naudojami kitos apsaugos priemonės.

Užlipimas / nulipimas EA-11

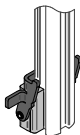

„TAURUS-GLEIT-V-21“ tvirtinimas prie bėginės sistemos

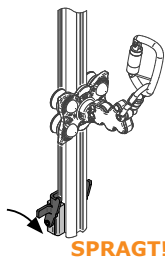
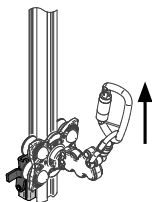
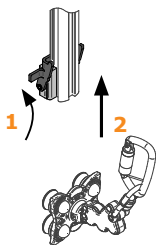

„TAURUS-GLEIT-V-21“ nuėmimas nuo bėginės sistemos

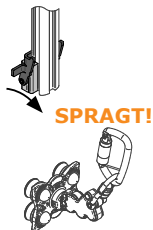
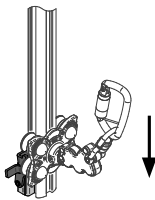
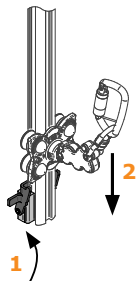

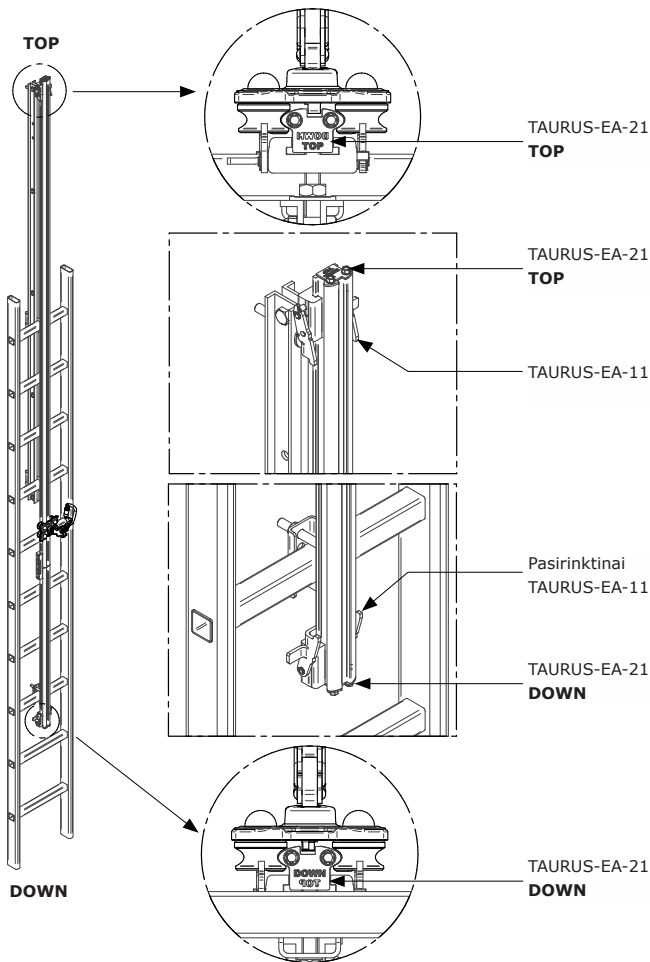

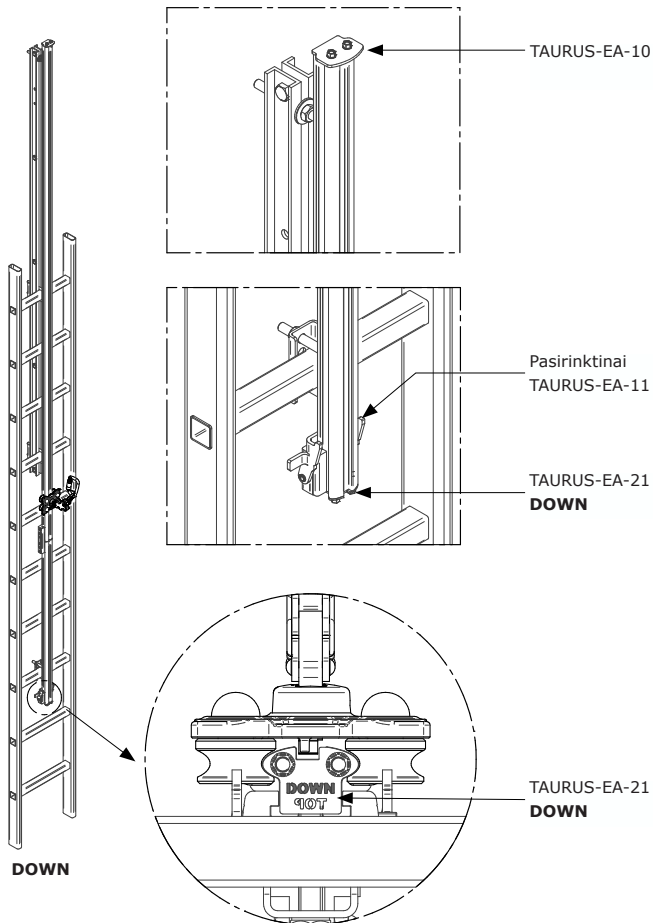

INNOTECH Arbeitsschutz GmbH, Laizing 10, 4656 Kirchham/Austrija
www.innotech.at

